

รูปแบบการรัดกล่องสินค้า

\*\*ภาพแสดงการปิดรัดด้วย OPP เทป\*\*

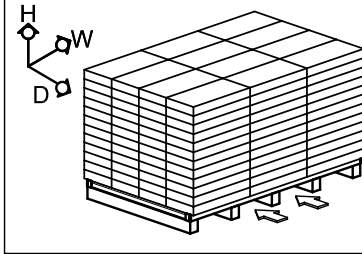
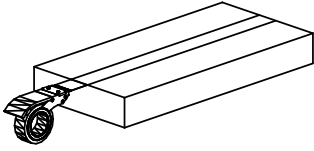

รูปแบบการวางบนแท่น

ชนิดแท่นไม้ Type : P1

(W)	(D)	(H)
วาง 3 แถว	วาง 4 แถว	สูง 12 ชั้น
รวมจำนวน : 144 กล่อง		
ความสูงรวมแท่น : 1142 MM.		
น้ำหนักรวมแท่น : 1181 Kgs.		

Revision R- 00

Cartonbox No. 1/1

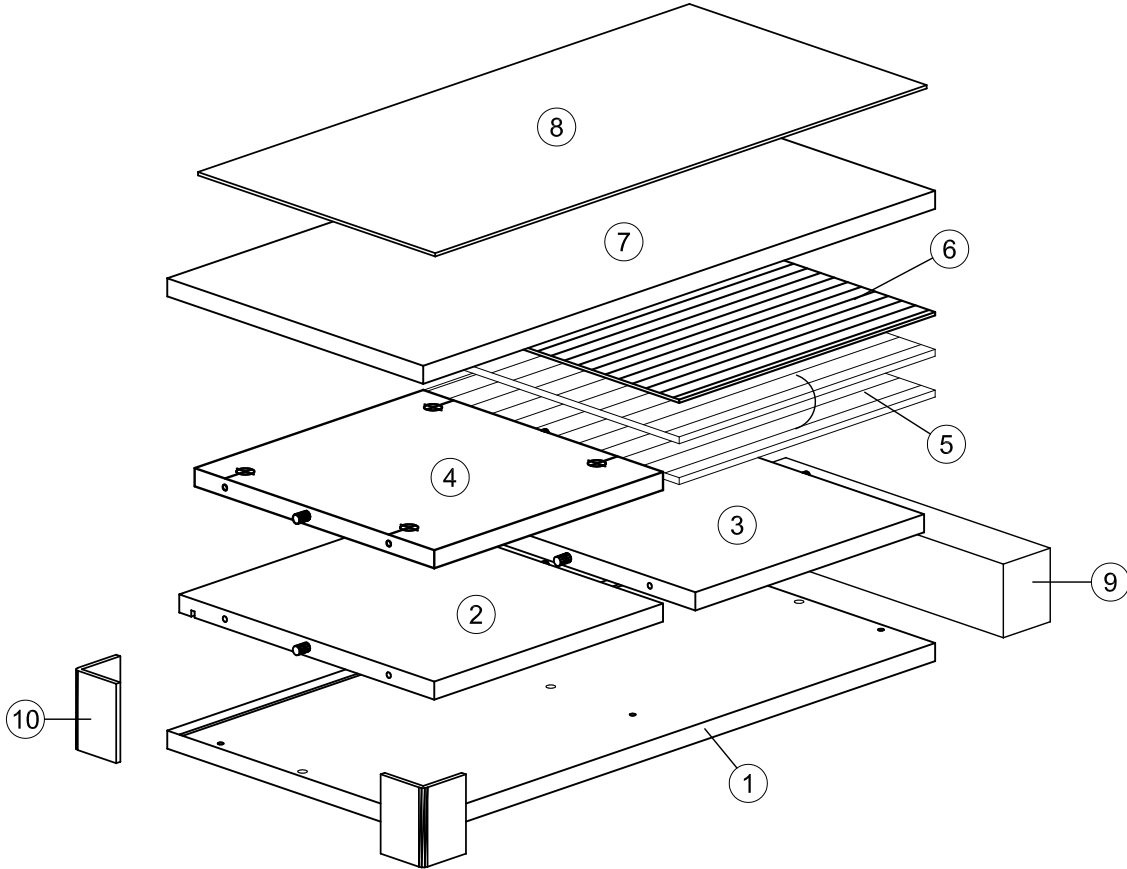

ลำดับ	รายการ	จำนวน
①	พื้นล่าง	1
②	แผ่นข้างซ้าย	1
③	แผ่นข้างขวา	1
④	ดิ่งแบ่ง	1
⑤	กระดาดหนา 300 x 300 มม.	2
⑥	กระดาดบาง 300 x 300 มม.	1
⑦	พื้นบน	1
⑧	ฝาหลัง	1
⑨	กล่องพืดดึงเบอร์ 13	1
⑩	CORNER BOARD สูง 70 มม.	2

ชื่อสินค้า : CABINET-60

สินค้าชุด : PZ\_LANA (ลาน่า)

โลโก้ที่ใช้ :

ขนาดของสินค้า : 60 x 30 x 30 CM.

NW : 7.40 Kgs.

Type Barcode : A2

ขนาดชิ้นงานในกล่อง : 660 x 310 x 70 MM.

GW : 7.75 Kgs.

ชนิดกล่อง : ฝาปิด 3 ชั้น

ขนาดกล่องที่วัดได้ : 67.4 x 32.4 x 8.1 CM.

CU.M: 0.018 M<sup>3</sup>

เขียนโดย : กัมปนาท 8/4/65

หมายเหตุ : -

ผู้ตรวจ :

# PZ\_LANA\_CABINET-60

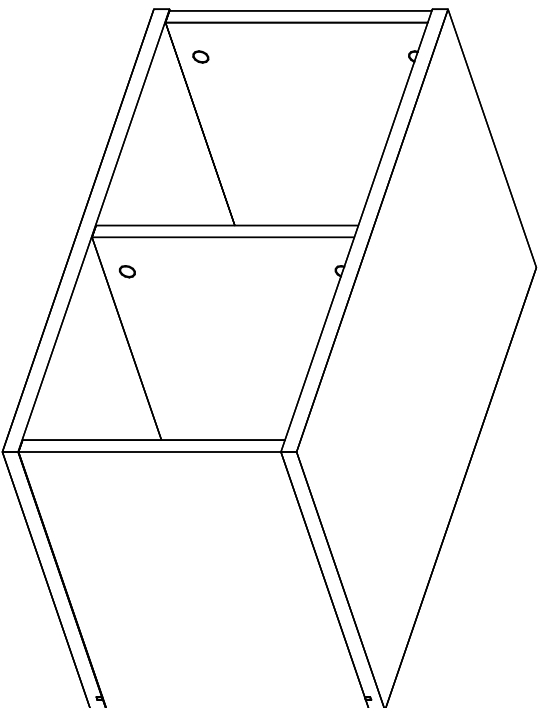

## PART LIST

รายการ	จำนวน
① พื้นบน	1
② พื้นล่าง	1
③ แผ่นข้างซ้าย	1
④ แผ่นข้างขวา	1
⑤ ตังแบ่ง	1
⑥ ฟาหลัง	1

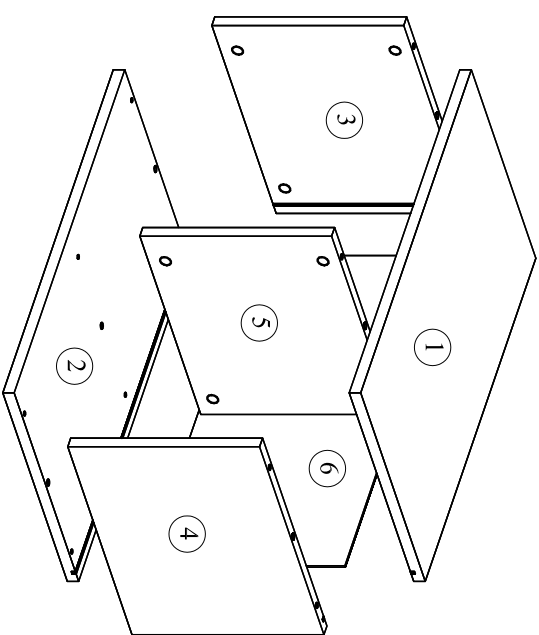

แจ้งปัญหาสินค้าและบริการ



วิธีประกอบสินค้า



Looms

## HARDWARE LIST

①		MINIFIX/ISIS	12
②		CONNECTING BOLT	12
③		ไม้ยึดพื้นล่าง	4
④		สกรู CS 3x20 (F)	4

Looms

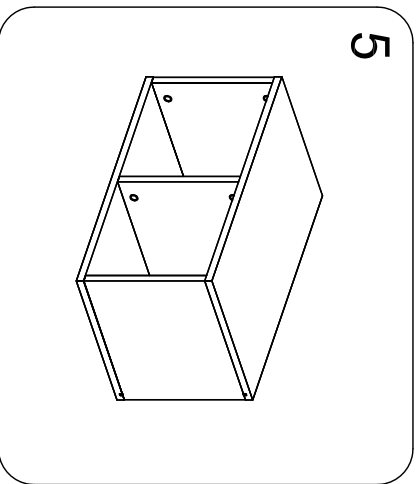
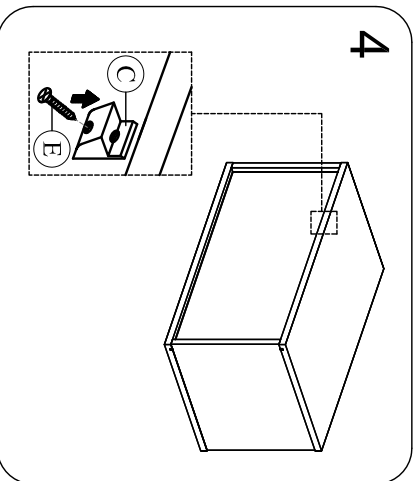
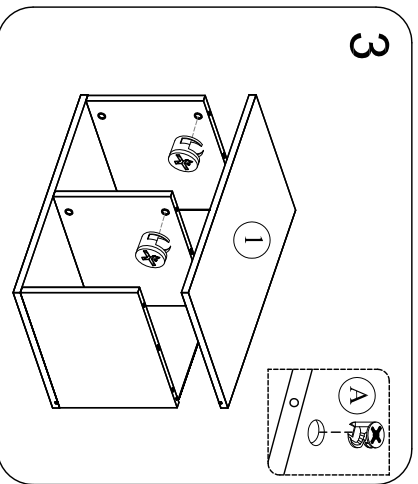
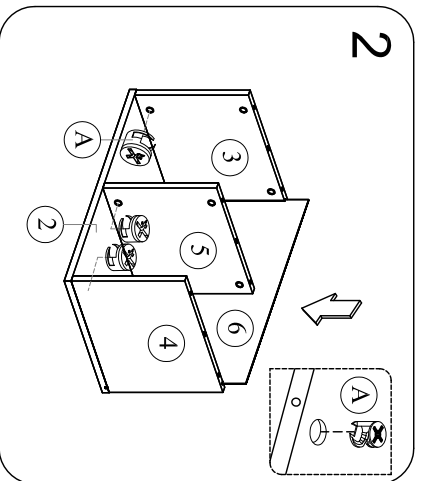
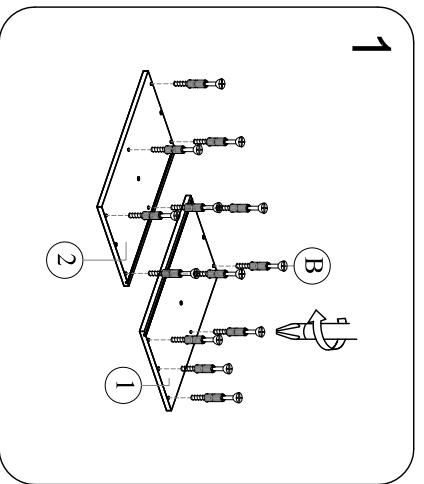

Looms

Looms